

# gama plastic

*Ekologiczne działanie*



## SEPARATORY TŁUSZCZU

Oferta 2013



### ZASTOSOWANIE SEPARATORÓW

Separatory tłuszczu mogą być zastosowane wszędzie tam, gdzie ścieki zawierają tłuszcze w ilościach większych, niż w typowych ściekach bytowo gospodarczych.

Tłuszcze dzielimy na tłuszcze pochodzenia zwierzęcego takie jak; smalec, masło, olej z kości itp. oraz roślinnego; olej oliwkowy, orzechowy, pestkowy, lniany, margaryna itp.

Typowe zastosowanie separatorów tłuszczu to przede wszystkim kuchnie przyrządzające potrawy smażone i pieczone umiejscowione przy barach, stołówkach, restauracjach, hotelach oraz w takich obiektach jak sklepy mięsne, wytwórnie mięsa i wędlin, rzeźnie, masarnie itp.....

Zbiorniki są monolitycznie formowane metodą rotacyjno-obrotową w piecach i wysokiej temperaturze. Materiał użyty do seryjnej produkcji to polietylen PEHD.



**GAMA PLASTIC**  
 26-052 NOWINY ul. Przemysłowa 81  
 tel. 0 509 684 774; 0 510 341 331  
 tel/fax: 041/ 34 654 37  
 www.gama-plastic.pl e-mail: gama.plastic@op.pl

## SEPARATORY TŁUSZCZU



### SEPARATOR - ST-21/s

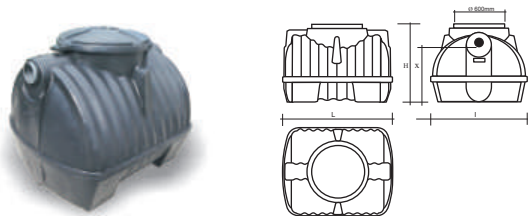

### SEPARATOR - ST-41/s

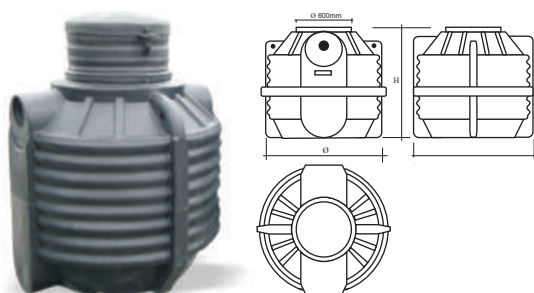

### SEPARATOR - ST-71/s i ST-101/s



### ZASADA DZIAŁANIA SEPARATORA

Separatory tłuszczów przeznaczone są do oddzielania tłuszczów dzięki wykorzystaniu różnicy gęstości i ciężkości między tłuszczami a wodą zużytą na drodze przepływu grawitacyjnego przez separator.

Cząsteczki tłuszczu i oleju unoszą się na powierzchni ścieków tworząc warstwę o powiększającej się grubości, którą należy regularnie usuwać, natomiast substancje ciężkie takie jak piasek, osad i szlam opadają na dno separatora tworząc osad. Odpowiednio skonstruowane kolektory wlotu i wylotu zapewniają swobodny przepływ cieczy nie powodujący turbulencji i mącenia osadów oraz prawidłowe odprowadzenie ścieków pozbawionych tłuszczów z separatora.

Separatory tłuszczu mogą współpracować z urządzeniami tworzącymi ciąg technologiczny oczyszczalni ścieków, jak i z innymi urządzeniami asenizacji indywidualnej czy też zbiorczej.

#### CHARAKTERYSTYKA BUDOWY SEPARATORA TŁUSZCZU - ST-41/s

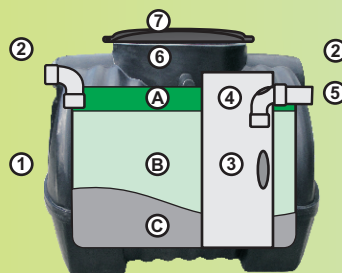

- 1 Obudowa separatora - polietylen PEHD
- 2 Uszczelka wargowa z gumy - 160mm
- 3 Kolumna separacyjna z PE - fi 400mm
- 4 Kolano - PCV160mm
- 5 Króciec wlotu-PCV160mm
- 6 Otwór włazu- fi 420mm
- 7 Pokrywa z polietylenu

- A Strefa retencji
- B Strefa dekantacji
- C Strefa odmulniania

#### WYMIARY URZĄDZEŃ

TYP URZĄDZENIA	POJEMNOŚĆ [litrów]	WAGA [kg]	WYMIARY [m.]				Minimalne strefy gromadzenia i separowania tłuszczu w [m <sup>3</sup> ]		
			L	I	H	x	A	B	C
Separator - ST-2L/s	1300	45	1.30	1.25	1.25	0.90	0,08	0,48	0,54
Separator - ST-4L/s	2300	90	2.10	1.36	1.45	1.20	0,16	0,96	0,88
Separator - ST-7L/s	3500	130	1.65	1.65	1.95	1.65	0,28	1,68	1,24

### Montaż separatorów

Separatory powinny być usytuowane w pobliżu budynku nie bliżej jak 5m i miejscu nie narażonym na obciążenia takie jak droga przejazdowa itp. Pokrywy muszą wystawać ponad powierzchnię terenu i być dostępne dla wozu asenizacyjnego podczas operacji wypompowywania. Wielkość wykopu jest uzależniona od gabarytów zbiornika. Separatory mają konstrukcję samonośną i nie wymagają fundamentów przy typowej głębokości posadowienia liczoną od powierzchni terenu do górnej części zbiornika 0,60 m. Przy większych głębokościach i w miejscach przejazdu pojazdów należy indywidualnie zaprojektować sposób montażu.

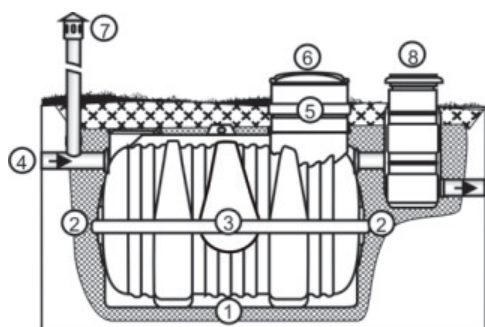

#### SCHEMAT MONTAŻU SEPARATORA

1. Podosypka piaskowa - 10cm min.
2. Obsypka piaskowa - 10cm min.
3. Separator -St-41/s.z PEHD
4. Rury połączeniowe - PCV Ø 160mm
5. Nadbudowa włazu z PE
6. Pokrywa włazu z PE
7. Kominek wentylacyjny- PCV
8. Studzienka probiercza- Spr-100 z PE